

Nicht von der Zeichnung messen, Zweifelsfälle konsultieren.
Nemerat z výkresu, pochybnosti konzultovať.

Weitergabe sowie Vervielfältigung dieses Dokuments, Verwertung und Mitteilung seines Inhalts
verboten, soweit nicht ausdrücklich gestattet. Zuwiderhandlungen verpflichten zu Schadensersatz.
Alle Rechte für den Fall der Patent-, Gebrauchsmuster- oder Geschmacksstoffeintragung vorbehalten.

1 2 3 4 5 6 7 8
3 1.) 6 12 2 9 10 A-A 4 1 8 2 12

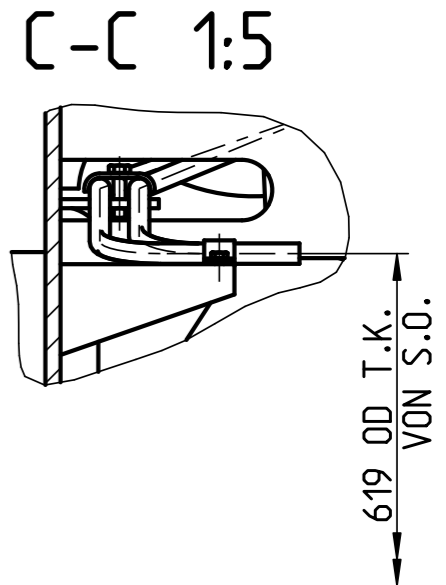
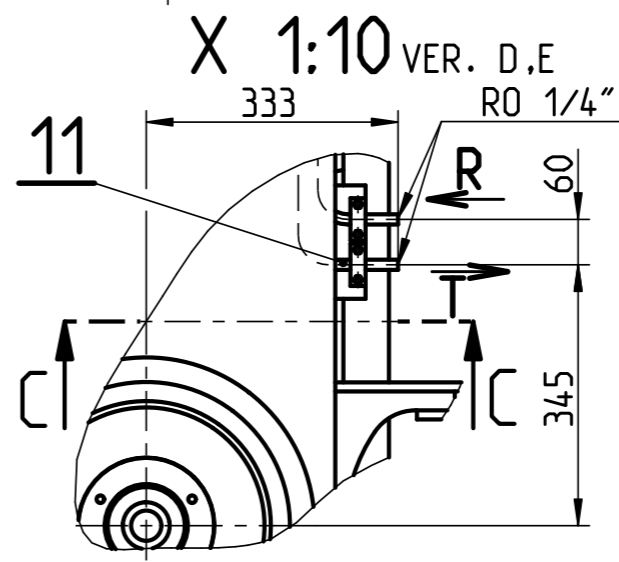
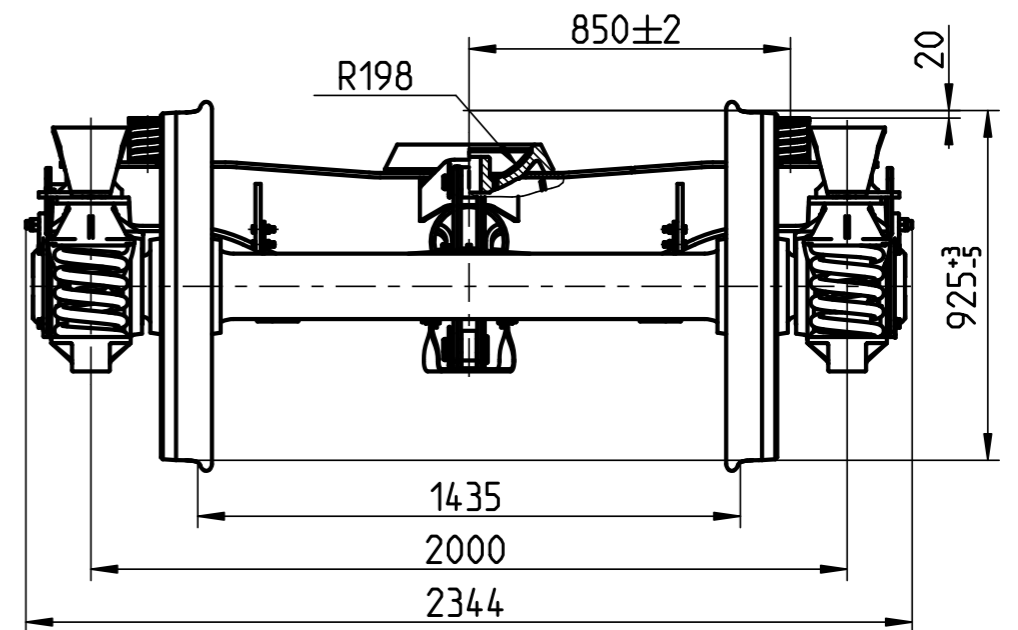
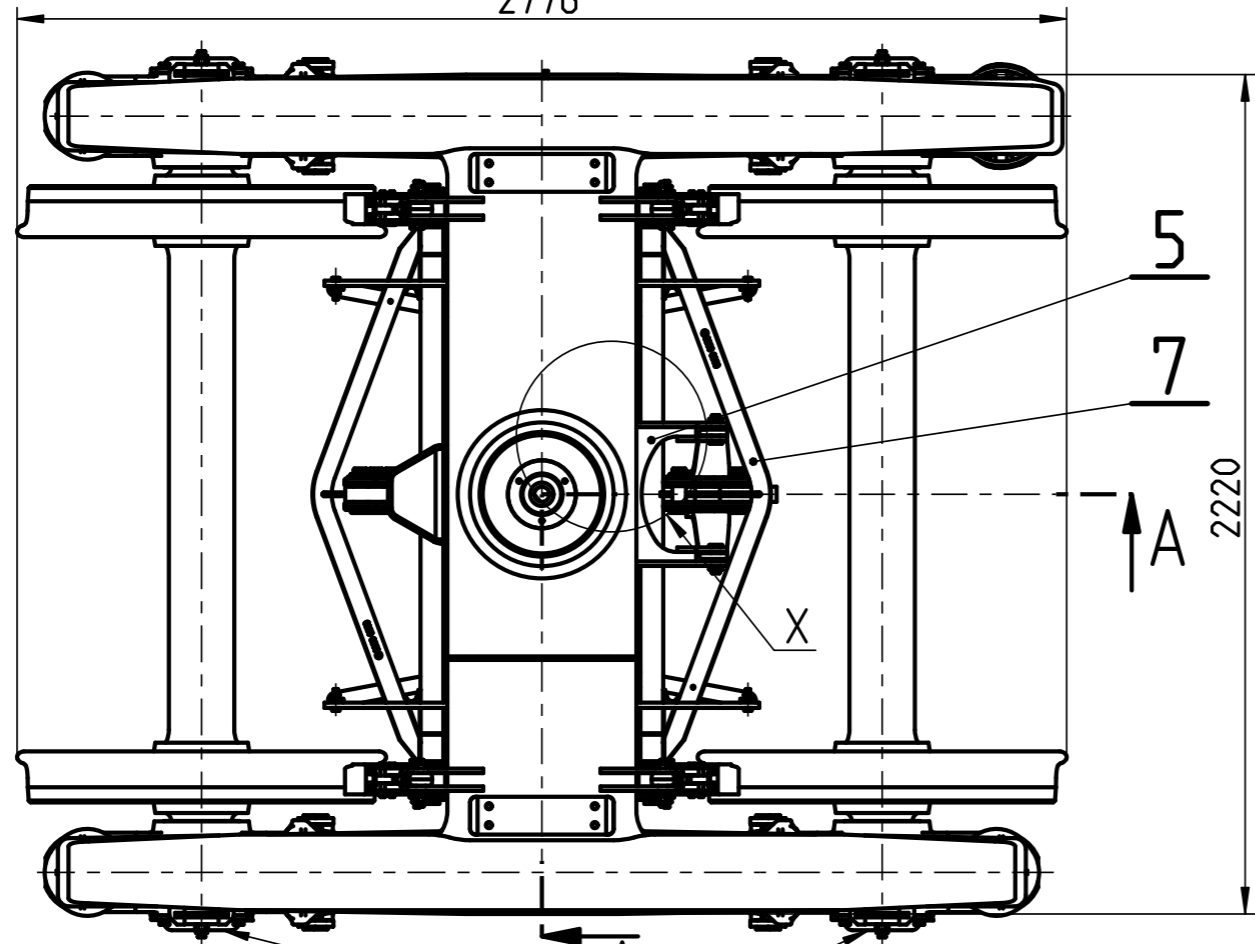
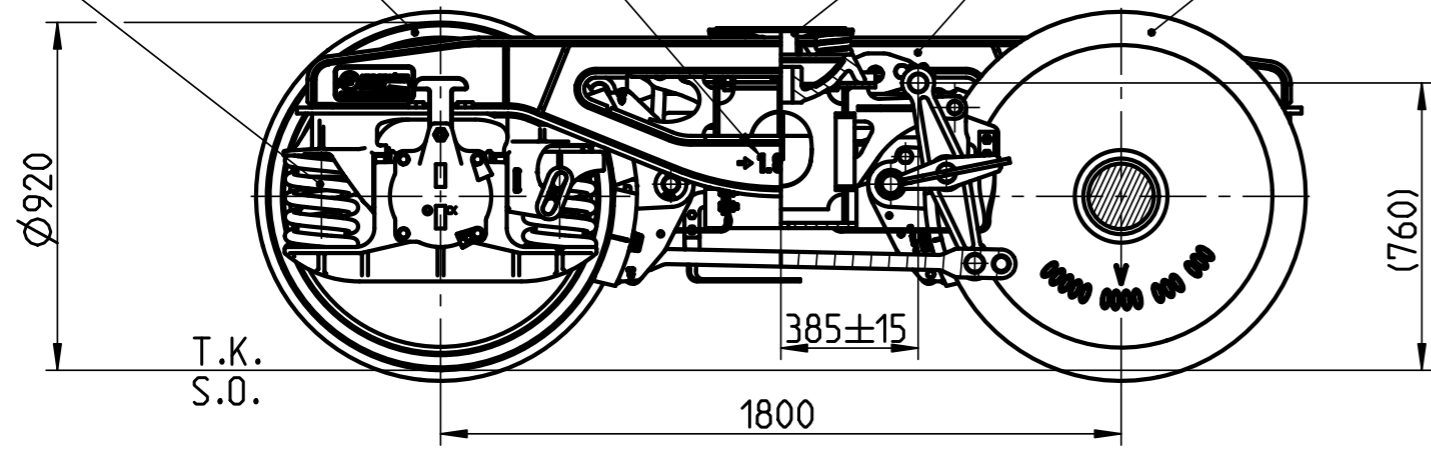

2.) POLOHA WAGGON TRACKERA PODLA POZIADAVKY ZAKAZNIKA
LAGE DES WAGGON TRACKER NACH KUNDENWUNSCH
1.) PRE VER. C S WAGGON TRACKEROM
FÜR VER. C MIT WAGON TRACKER,

MODEL : NA870-03-00-00-0
VYKRES: N-870-03-00-00-0

WAGGON TRACKER^{1.)2.)}

VSETKY NEOZNACENE OSTRE HRANY MUSIA BYT ODIHLENE ALLE UNBEZEICHNETEN SCHARFEN KANTEN MUESSEN ENTGRATET SEIN	TOLERANCIE PRE METRICKE ZAVITY TOLERANZANGABEN FUER METRISCHE GEWINDE	TOLERANCIE PRE TRUBKOVE ZAVITY TOLERANZANGABEN FUER ROHRGEWINDE
	6H/6g	"B" PODLA ISO 228-1

MEDZNE ODCHYLKY NETOLEROVANYCH DLZKOVYCH ROZMEROV GRENZABWEICHUNGEN FUER NICHT TOLERIERTE LAENGMASSE													
MENOVITY ROZMER NENNMASS	NAD UEBER DO BIS	0	6	30	120	400	1000	2000	4000	8000	12000	16000	20000
PRE OBRABANIE FUER BEARBEITUNG	ISO 2768-m	±0,1	±0,2	±0,3	±0,5	±0,8	±1,2	±2					
PRE MONTAZ FUER MONTAGE	EN ISO 13920-B		±1	±2	±2	±3	±4	±6	±8	±10	±12	±14	±16

Mass	C - 31150009P/403	2015-09	SAKALIK
Grundwerkstoff	E - 31180029P/401	2019-01	SEMAN
Massnorm	D - 31170003P/407	2018-10	SEMAN
Technische Lieferbedingungen	Ind. Anz. Aenderung	Datum	Untersch.
Oberflaechenbeschaffenheit	Allgemeine Toleranzen	Oberflaechenzustand	
Kontrolldokument	EN ISO 13920-BF		
Masseinheit	mm	Nettogewicht [kg]	
Massstab	1:20		
Name	Datum	Name	Datum
Bearb. SIMURDA	13 06 13	Norm. ref. OROLINOVA	13 06 18
Gepr. CIZIK	13 06 14	Schw.tech.	
Techn. STANKO	13 06 17		
Vorgangsnummer	Alte Zeichnung		
Name		Name	
PODVOZOK Y25 Ls-K		DREHGESTELL Y25 Ls-K	
Zeichnungsnummer		N-870-03-00-00-0	
		Blatt 1 / 2	

